

## Aufbauanleitung Partyzelt Basic 3x4 m, 3x6 m, 3x8 m

### Assembly instructions for Event Tent Basic 3x4 m, 3x6 m, 3x8 m

Herzlichen Glückwunsch zum Kauf Ihres neuen Zeltes. Bei Fragen oder Anregungen wenden Sie sich gerne an unser Kundenservice-Team. Beachten Sie bitte die nachfolgenden Hinweise, damit Sie lange Freude an Ihrem Zelt haben.

Congratulations on the purchase of your new tent. If you have any questions or suggestions, please contact our customer service team. Please note the following information, so you can enjoy your tent for a long time to come.

#### HINWEISE | NOTE

Das Zelt ist nicht auf Wind- und Schneelasten getestet worden. Somit kann hierfür keine Garantie übernommen werden. Beachten Sie den Wetterbericht, um im Bedarfsfall das Zelt rechtzeitig zu sichern und/oder abzubauen.

The tent has not been tested for wind or snow loads. Therefore, no guarantee can be given for service life and/or performance. Pay attention to the weather forecast in order to secure and/or disassemble the tent if necessary.

1. Zelte sind als temporäre Unterkunft gedacht und sollten bei widrigen Witterungsverhältnissen abgebaut werden.

Tents are intended as temporary accommodation and should be dismantled in adverse weather conditions.

2. Bitte achten Sie darauf, das Zelt vorsichtig zu behandeln, um Defekte zu vermeiden.

Please handle the tent with care to avoid defects.

3. Das Gestänge nicht zu kräftig behandeln, um Beschädigungen zu vermeiden.

Do not handle the struts too forcefully in order to avoid any damages.

4. Bitte wählen Sie immer einen geeigneten Abstand zu Schläuchen, Gas- oder Elektroleitungen, um diese nicht zu beschädigen.

Please always choose a suitable distance from hoses, gas or electric lines in order not to damage them.

5. Beim Einsatz geeigneter Heizgeräte (Auskunft im Fachhandel) ist ein Abstand von mindestens 1,2 m zu jeglichem Planenmaterial zu beachten. Offenes Feuer sowie Heizgeräte mit offenen Flammen wie Heizpilze, Terrassenstrahler, Gasheizer etc. sollten auf keinen Fall verwendet werden.

When using suitable heaters (information in specialty shops) a distance of at least 1.2 m to any tarpaulin material must be observed. Open fire and heating devices with open flame sources such as patio heaters, gas heaters, etc. should never be used.

## HINWEISE | NOTE

6. Der Aufbauer ist verantwortlich für die angemessene Verankerung und damit für die Sicherheit des Zelttes. Die Verankerung muss regelmäßig geprüft werden, um stets die Sicherheit des Zelttes zu gewährleisten und Schäden zu vermeiden.

The assembler is responsible for adequate anchoring and therefore for safety of the tent.  
The anchoring must be checked regularly to always ensure security of the tent and to avoid any damage.

7. Tragen Sie beim Aufbau des Zelttes ggf. passende Schutzkleidung wie Handschuhe, stabile Schuhe und einen Helm.

If necessary, wear suitable protective clothing such as gloves, sturdy shoes and a helmet when setting up the tent.

8. Achten Sie darauf, dass der Untergrund für Ihre Nutzungszwecke geeignet ist. Das Zeltte sollte auf ebenen Untergrund gestellt werden. Verwenden Sie nur die mitgelieferten Materialien.

Make sure the surface is suitable for your purposes. The tent should be placed on level ground. Use only materials provided.

9. Das Zelt ist auch bei leichteren Minustemperaturen für einen Einsatz geeignet. Die Planen müssen aber bei mindestens 10 °C lange genug gelagert und entfaltet werden. Ansonsten kann es zu Bruchstellen an den gefalteten Stellen kommen.

The tent is also suitable for use in slightly sub-zero temperatures. However, the tarpaulin must be stored and unfolded at a temperature of at least 10 °C, otherwise breakage may occur in the folded points.

## REINIGUNG UND WARTUNG | CLEANING AND MAINTENANCE









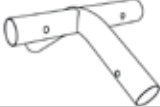
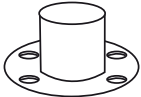

Dach und Seitenteile lassen sich mit Seifenlauge abwaschen. Schimmel und Stockflecken entfernen Sie mit einer milden Chlorklösung. Befolgen Sie die Anweisungen des Herstellers und testen Sie die Chlorklösung an einer nicht sichtbaren Stelle, um sicherzugehen, dass keine Verfärbungen auftreten.

**Achtung!** Das Partyzelt muss vor dem Zusammenlegen und Verstauen vollständig getrocknet sein! Bitte niemals nass zusammenlegen.

The roof and side walls can be cleaned with soapy water. Mold and mold stains can be removed with a mild chlorine solution. Follow the manufacturer's instructions and test the chlorine solution on a small and less prominent area to make sure there is no discoloration.

**Warning!** The marquee must be completely dry before folding and storing away. Please never fold the marquee when wet!

## TEILELISTE | LIST OF PARTS

ZIFFER NUMBER	BEZEICHNUNG NAME	TEIL PART	3x4	3x6	3x8
<b>A</b>	3-Wege Eckverbinder 3-Way Connector		6 Stk./pcs	6 Stk./pcs	6 Stk./pcs
<b>B</b>	4-Wege Eckverbinder 4-Way Connector		3 Stk./pcs	6 Stk./pcs	9 Stk./pcs
<b>F</b>	Zeltfuß Foot Plate		6 Stk./pcs	8 Stk./pcs	10 Stk./pcs
<b>1</b>	Rohr 1490 mm Pipe 1490 mm		6 Stk./pcs	8 Stk./pcs	10 Stk./pcs
<b>2</b>	Rohr 1870 mm Pipe 1870 mm		6 Stk./pcs	9 Stk./pcs	12 Stk./pcs
<b>3</b>	Standpfosten 1870 mm Leg Pipe 1870 mm		6 Stk./pcs	8 Stk./pcs	10 Stk./pcs
<b>4</b>	Spanngummi kurz Short Bungee		14 Stk./pcs	14 Stk./pcs	14 Stk./pcs
<b>5</b>	Spanngummi lang Long Bungee		62 Stk./pcs	80 Stk./pcs	98 Stk./pcs
<b>6</b>	Haken Hook		6 Stk./pcs	8 Stk./pcs	10 Stk./pcs
<b>7</b>	Erdhaken groß ø 8 x 300 mm Peg ø 8 x 300 mm		4 Stk./pcs	4 Stk./pcs	4 Stk./pcs
<b>8</b>	Erdhaken mittel ø 6 x 180 mm Peg ø 6 x 180 mm		6 Stk./pcs	8 Stk./pcs	10 Stk./pcs
<b>9</b>	Erdhaken klein ø 4 x 180 mm Peg ø 4 x 180 mm		25 Stk./pcs	31 Stk./pcs	37 Stk./pcs
<b>10</b>	Abspannseil Rope		4 Stk./pcs	4 Stk./pcs	4 Stk./pcs

## TEILELISTE | LIST OF PARTS



Prüfen Sie die Lieferung anhand der beiliegenden Teileliste auf Vollständigkeit. Achten Sie darauf, dass der Untergrund für den Aufbau Ihres Zeltes geeignet ist. Bei kälterem Wetter empfehlen wir, die Zeltplane vorher auf Zimmertemperatur zu bringen.

Check the delivery for completeness using the enclosed list of parts. Make sure that the ground is suitable for setting up your tent. In colder weather we recommend bringing the tarpaulin to room temperature beforehand.

## AUFBAU | ASSEMBLY

- Legen Sie Stangen und Verbindungselemente für das Dach gemäß der Abbildung auf dem Boden aus und stecken Sie den Rahmen für das Dach zusammen..

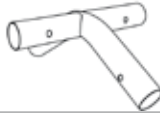
Lay out poles and connectors for the roof as shown on the ground and stick together the frame for the roof.

<b>A</b>	3-Wege Eckverbinder 3-Way Connector	
<b>B</b>	4-Wege Verbinder 4-Way Connector	
<b>1</b>	Rohr 1490 mm Pipe 1490 mm	
<b>2</b>	Rohr 1870 mm Pipe 1870 mm	

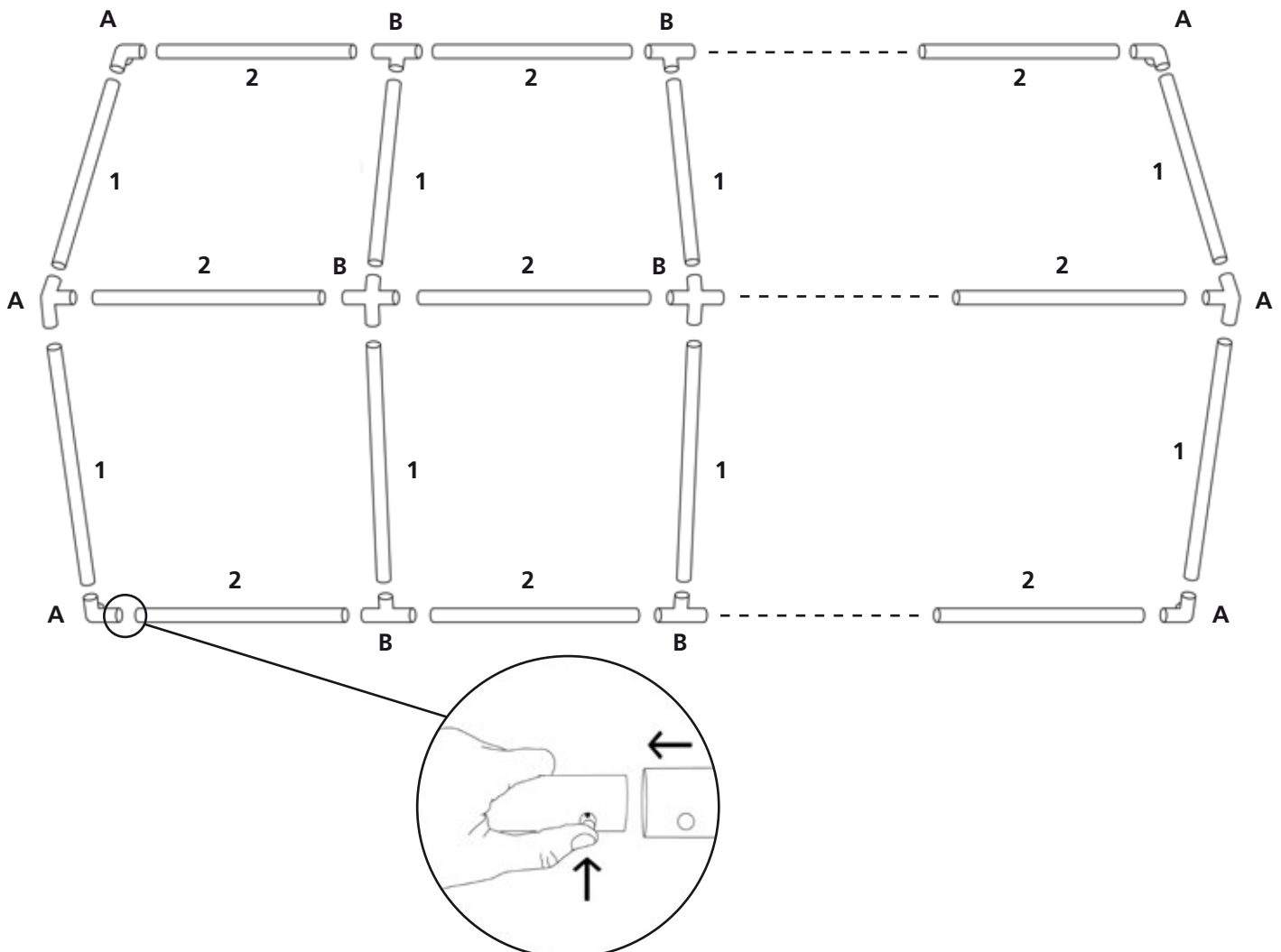

## AUFBAU | ASSEMBLY

2. Ziehen Sie die Dachplane über das Gestell und montieren Sie die Standpfosten auf der einen Seite am Dachgestell. Befestigen Sie die ZeltfüÙe an den Standpfosten und das Dach mit den Spanngummis am Gestell.

Pull the roof tarpaulin over the frame and mount the support poles on one side to the roof frame. Fasten the tent legs to the support poles and the roof to the frame with elastic straps.

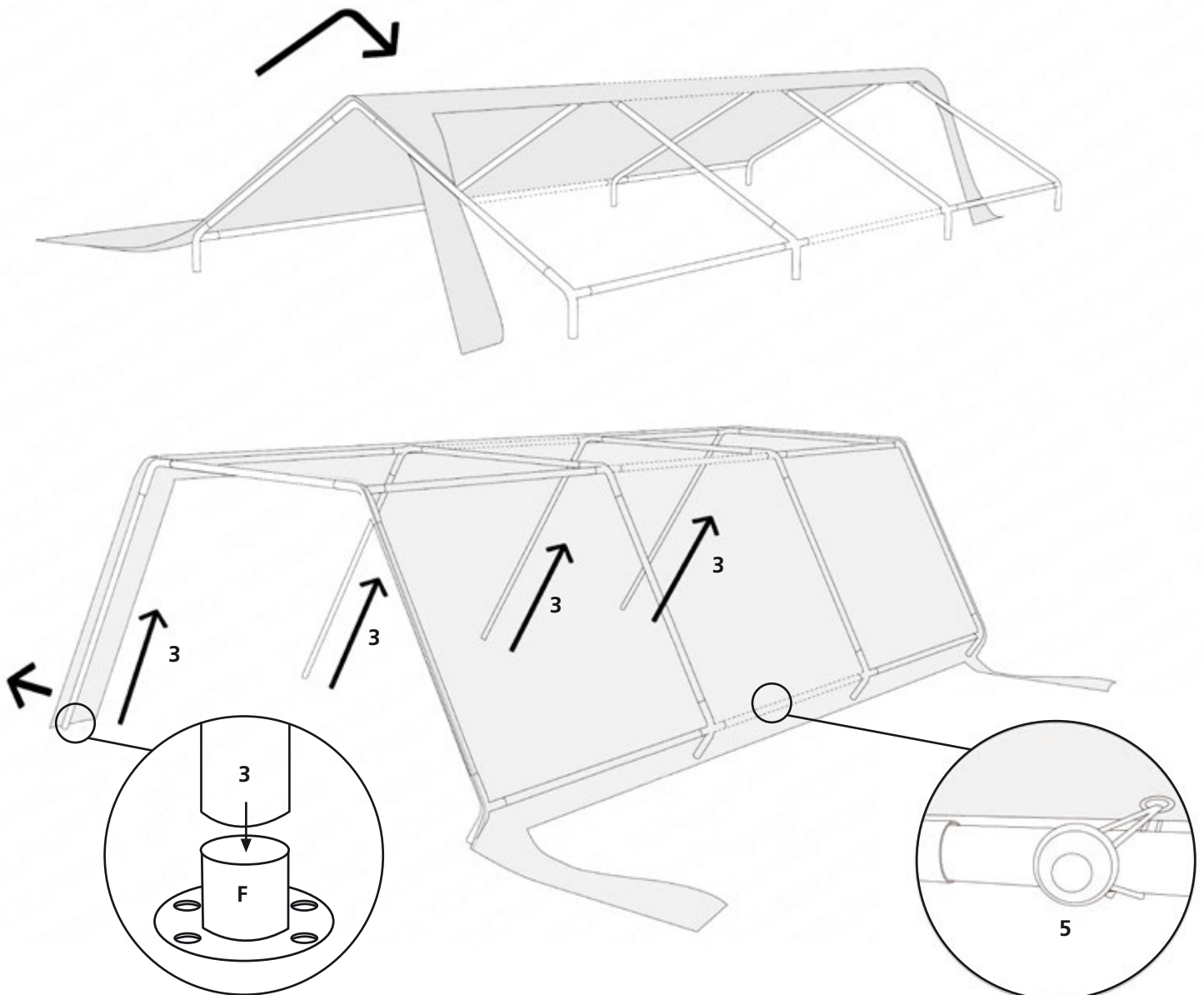

5	Spanngummi lang Long Bungee	
F	Zeltfuß Foot Plate	
3	Standpfosten 1870 mm Leg Pipe 1870 mm	



## AUFBAU | ASSEMBLY

3. Montieren Sie die Standpfosten und ZeltfüÙe auf der zweiten Zeltseite und sichern Sie die StandfüÙe mit den Erdhaken.

Mount the support poles and tent feet to the other side of the tent and secure the feet with ground hooks.

3	Standpfosten 1870 mm Leg Pipe 1870 mm	
8	Erdhaken mittel Ø 6 x 180 mm Peg Ø 6 x 180 mm	

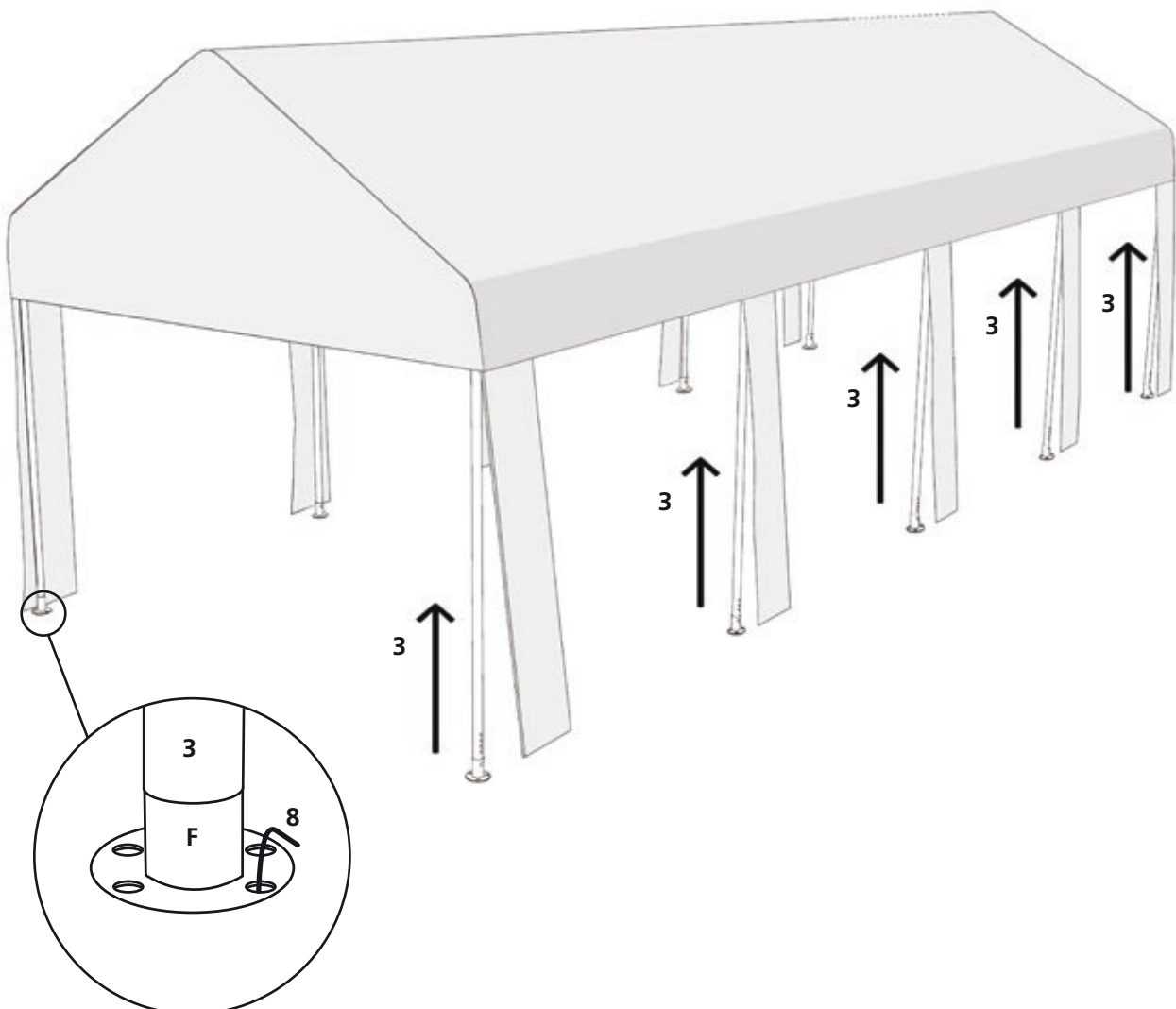

## AUFBAU | ASSEMBLY

4. Befestigen Sie die Giebelwände oben mit den Spanngummis an der Dachplane sowie seitlich an den Standpfosten. Sichern Sie die Dachplane mit den Haken am Zeltpfosten.

Fasten the gable walls to the top of the roof tarpaulin with elastic straps and to the side of the poles. Secure the roof tarpaulin to the tent pole with hooks.

4	Spanngummi kurz Short Bungee	
5	Spanngummi lang Long Bungee	
6	Haken Hook	

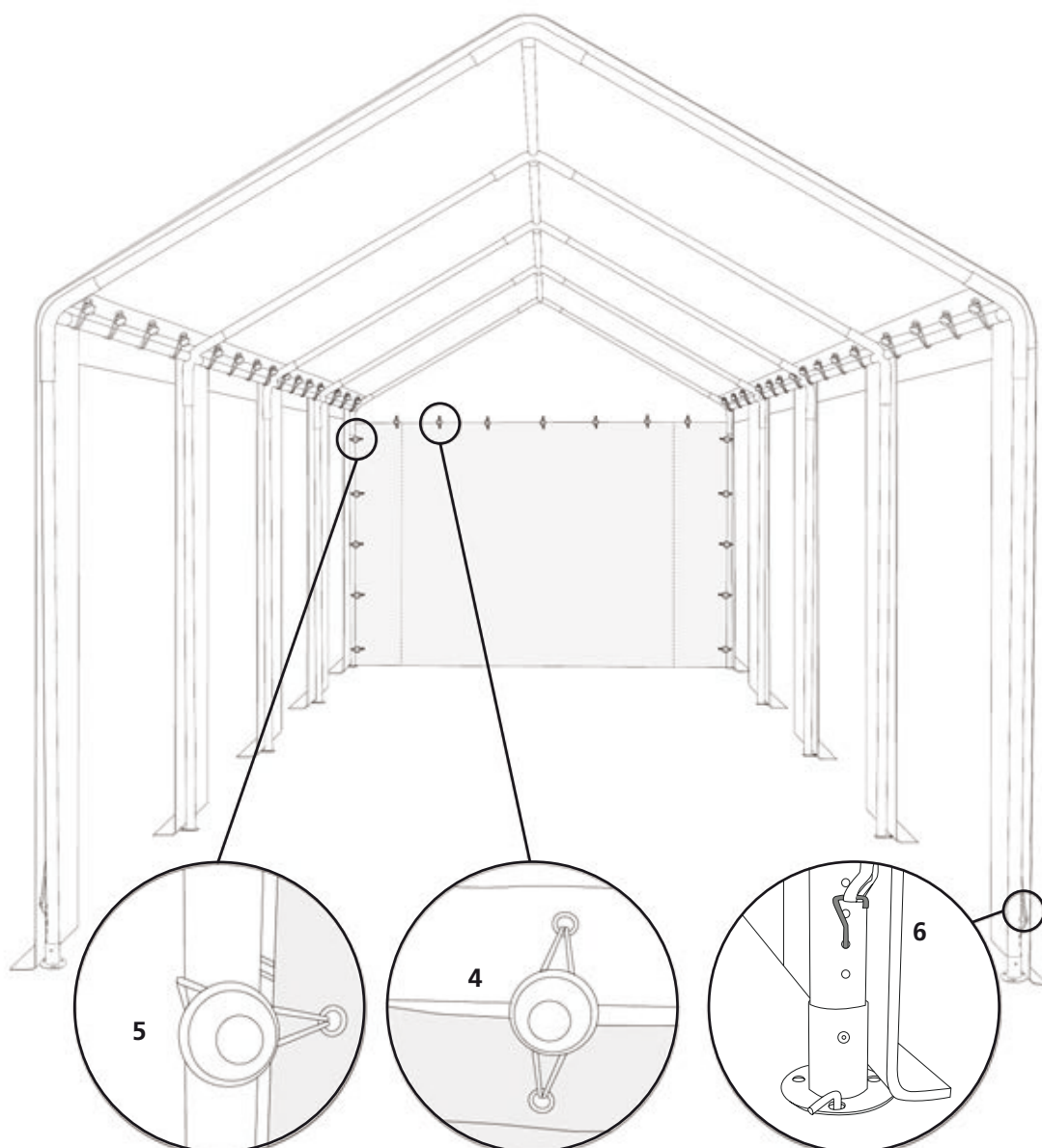



## AUFBAU | ASSEMBLY

5. Befestigen Sie die gewünschte Anzahl von Seitenwänden mit den Spanngummis an den Zeltseiten.  
Fasten the desired number of side walls to the tent sides with elastic straps.

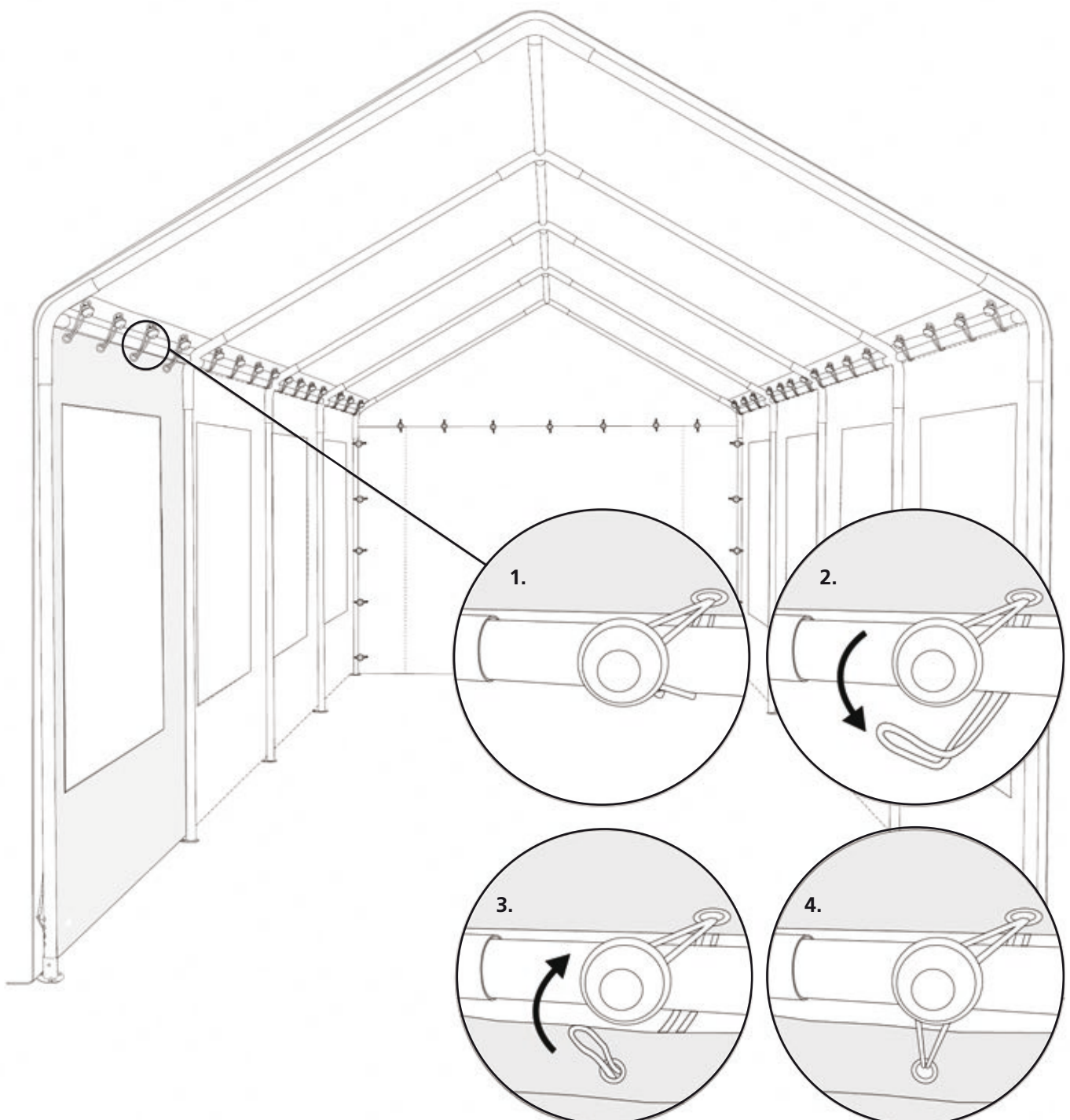

5	Spanngummi lang Long Bungee	
---	--------------------------------	---



## AUFBAU | ASSEMBLY

6. Sichern Sie das Partyzelt mit den Abspannseilen und Erdhaken. Verankern Sie die Zeltplanen mit den Erdhaken im Boden.

Secure the marquee with the guy ropes and ground hooks. Anchor the tarpaulin in the ground with the ground hooks.

<b>7</b>	Erdhaken groß ø 8 x 300 mm Peg ø 8 x 300 mm	
<b>9</b>	Erdhaken klein ø 4 x 180 mm Peg ø 4 x 180 mm	
<b>10</b>	Abspannseil Rope	